

AB1322

Перв. примен.

Справ. N

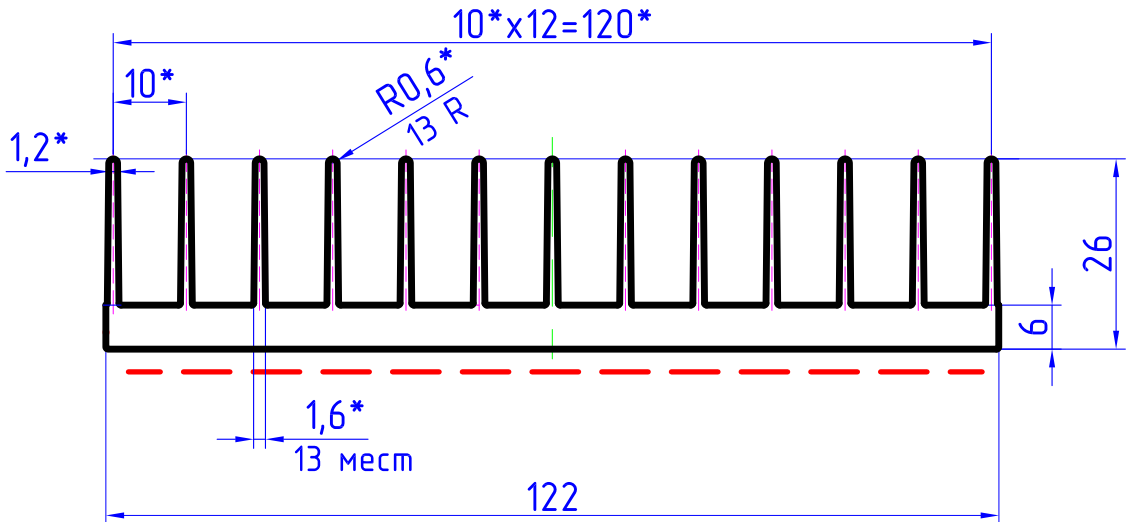

1. - - - - - Лицевая поверхность.
2. \* - Размеры для изготовления инструмента, на изделии не контролируются.
3. Неуказанные радиусы скруглений R 0,3 мм.
4. Допуски на размеры, кроме указанных, и остальные требования по ГОСТ8617-2018.

Подп. и дата

Инв. N дубл.

Взам. инв. N

Площадь сечения, мм <sup>2</sup>	Масса теоретическая кг/пог.м	Диаметр описанной окружности, мм	Периметр наружный, мм
1093,26	2,963	124,5	760,64

Подп. и дата

Инв. N подл.

Изм.	Лист	№ докум.	Подпись	Дата
Разраб.				
Провер.				
Т.конт.				
Н.контр.				
Утв.				

AB1322

Профиль радиаторный нормальной точности

Лит.	Масса	Масштаб
	см.табл.	1:1
Лист	Листов 1	

сплав АД31  
ГОСТ 4784-2019



ООО "ЛИГРА"