

AB0241

Перв. примен.

Справ. N

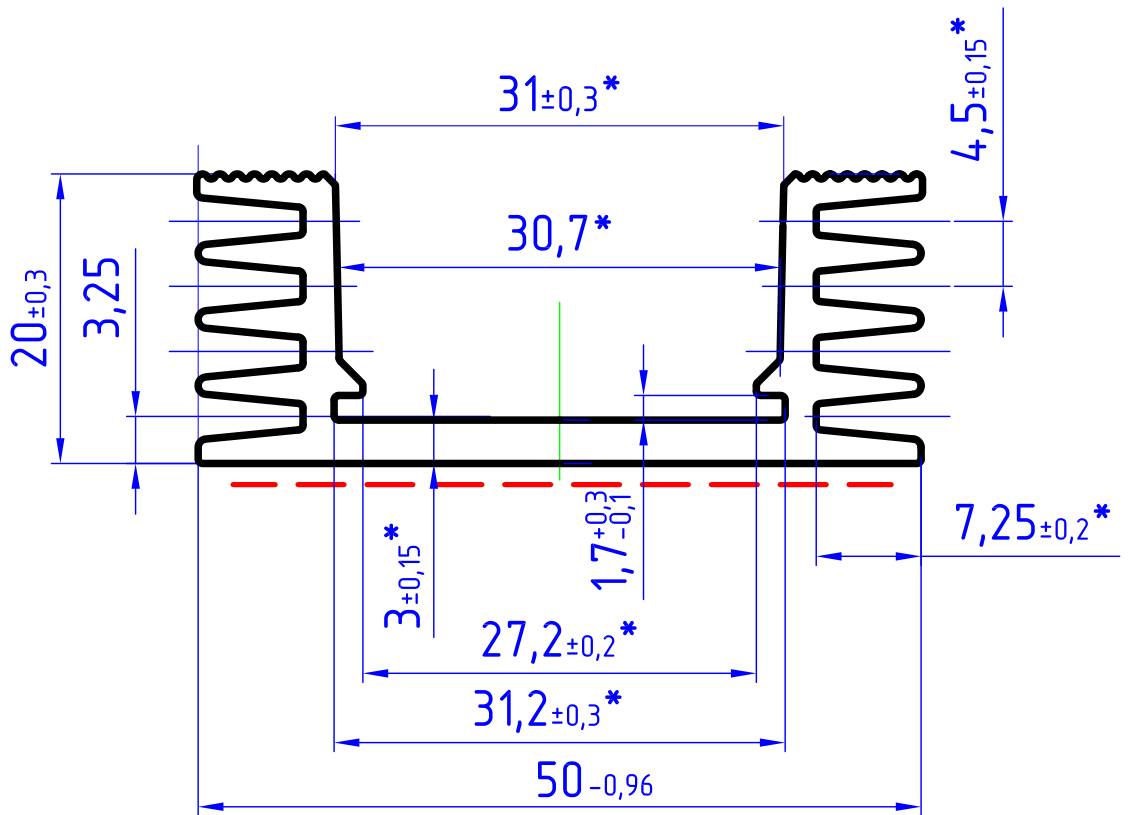

1. - - - - - Лицевая поверхность.
2. * - Размеры для изготовления инструмента, на изделии не контролируются.
3. Неуказанные радиусы скруглений R 0,3 мм.
4. Допуски на размеры, кроме указанных, и остальные ТТ по ГОСТ8617-2018.

Площадь сечения, мм ²	Масса теоретическая кг/пог.м	Диаметр описанной окружности, мм	Периметр наружный, мм
333,99	0,859	27	280,4

AB0241

Профиль радиаторный
нормальной точности

Лит. Масса Масштаб

см.табл. 2:1

Лист Листов 1

сплав АД31
ГОСТ 4784-2019



ООО "ЛИГРА"

Формат А4

Подп. и дата

Инв. N дубл.

Взам. инв. N

Подп. и дата

Инв. N подл.

Изм.	Лист	№ докум.	Подпись	Дата
Разраб.				
Провер.				
Т.конт.				
Н.контр.				
Утв.				